



## RolTop

### Návod k montáži a nastavení

	<p><b>STOP!</b></p> <p>Dodržování návodu k použití je předpokladem pro bezporuchový provoz a splnění případných záručních nároků ..</p> <ul style="list-style-type: none"> <li>• Přečtěte si proto nejprve návod k obsluze před používáním přístroje!</li> <li>• Zajistěte, aby byl návod k použití uživateli k dispozici v čitelné formě.</li> <li>• Provozovatel musí zajistit, aby byla dodržována základní bezpečnostní opatření.</li> <li>• Provozovatel je povinen si návod k použití v celém rozsahu přečíst a pochopit jej.</li> </ul>
---	--

	<p><b>Důležité bezpečnostní pokyny!</b></p> <p>Postupujte podle následujících pokynů. Nebezpečí poranění v důsledku zásahu elektrickým proudem. Všechny elektrické práce smí provádět výhradně osoby s elektrotechnickou kvalifikací odpovídající příslušným předpisům (Vyhláška č. 50). Dále je nutné dodržovat zákonné předpisy platné v příslušné zemi používání. Elektrické připojení provádějte jen ve stavu bez napětí, přitom odpojte od napětí síťové přívodní vedení a zajistěte ho proti neúmyslnému zapnutí. Používejte pouze neupravené původní díly elero. Zajistěte, aby se k zařízení nepřibližovaly osoby, dokud se toto nezastaví. Při pracích na zařízení (údržba, mytí oken) vždy odpojte zařízení od napájecí sítě.</p>
---	---

	<p><b>Před montáží vezměte na vědomí</b></p> <ul style="list-style-type: none"> <li>• Pohon je funkční jen v zabudovaném stavu.</li> <li>• Připojení jen ve stavu bez napětí.</li> <li>• Nábal musí být upevněn na navíjecí hřídeli.</li> <li>• Musí být dostatečná vzdálenost mezi profilovou hřídelí a motorem.</li> <li>• Dbejte na axiální vůli (1-2 mm)</li> <li>• <b>Nikdy nevrtejte v oblasti pohonu!!!</b></li> </ul>
--	---

#### Montáž do hřídele:

1. Pohon osazený vhodným adapterem a unašečem nasuňte do profilované hřídele.  
Žádné axiální údery!  
Kabel pohonu instalujte tak, aby byl chráněn a zabránilo se dotyku s roletou a nedošlo tak k jeho prodření.
2. Hřídel zajistěte proti axiálnímu posunu. Např. snýtujte, nebo sešroubujte unašeč s hřídelí.  
Hlavu pohon zajistěte v držáku/uložení pohonu.
3. Připevněte roletový bal k hřídeli.

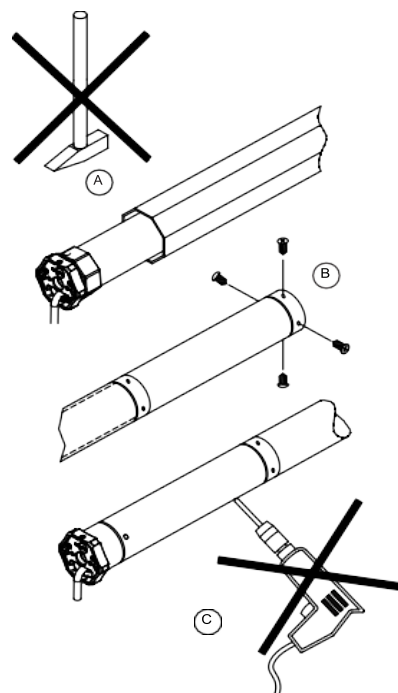

	<b>Vyjmutí přívodního kabelu</b>
	Nebezpečí poranění elektrickým proudem. Je-li vytažená zástrčka pohonu, musí být tato bez napětí.
	1. Odpojte od napětí. 2. Stlačte šroubovákem blokovací mechanismus zástrčky směrem ke kabelu 3. Zástrčku vytáhněte.
	<b>Zasunutí přívodního kabelu</b>
	4. Zástrčku, bez napětí, zasuňte do pohonu, dokud nezapadne blokovací mechanismus.

Stav při dodání

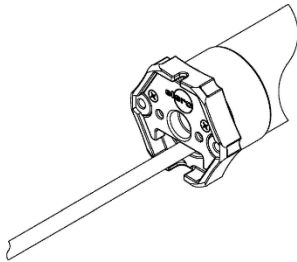

Odstranit zástrčku

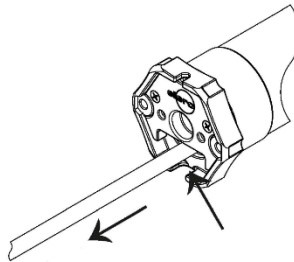

Zasunout zástrčku

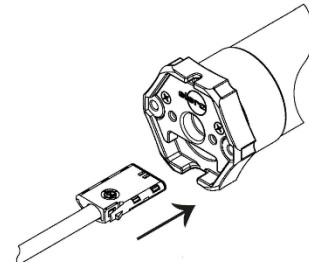

<b>Zapojení na montážní kabel</b>
-----------------------------------

1.

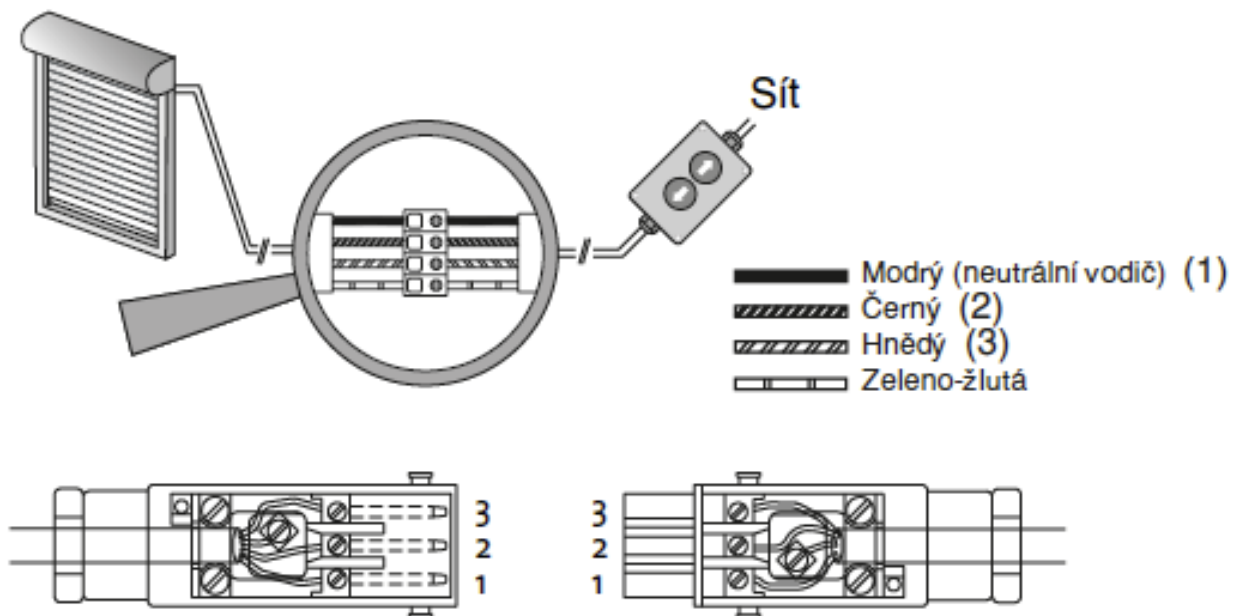

2. Zapojte do sítě
--------------------

	<b>Upozornění</b>
	Ochrana proti najetí na překážku je aktivní teprve po úplném vytažení a stažení.

**Zapojení pohonu do sítě**

**Upozornění:**

Ovládání pohonu ve směru vysouvání a zasouvání musí být proti sobě zablokováno. Používejte pouze spínačů určených pro ovládání stínící techniky.

Je třeba zaručit zpožděné přepínání min. 0,5 sec.

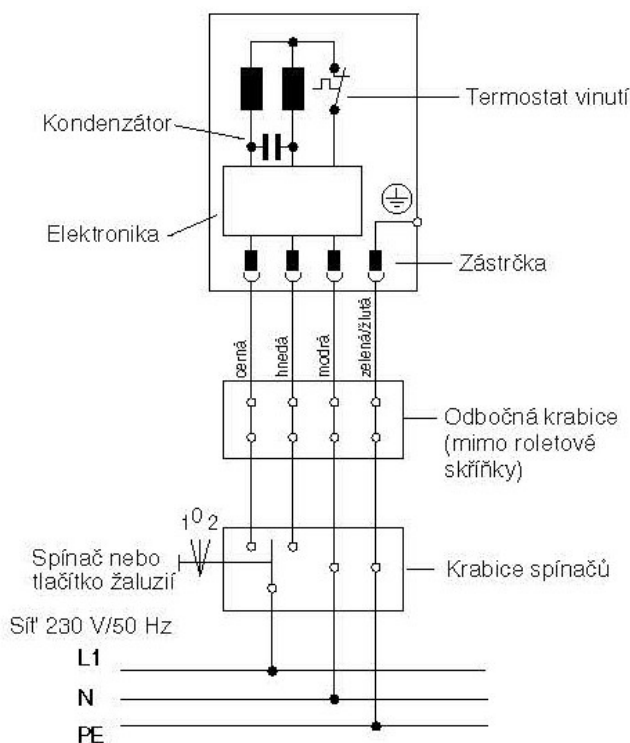

**Upozornění**

Je možné zapojit více pohonů RolTop paralelně.

Dodržujte přitom maximální výkon spínače/tlačítka, hodnotu jističe, stejně jako správný průřez vodiče.

**Možnosti nastavení koncových dorazů**

Jsou 4 možnosti jak nastavit koncové dorazy

Volba nastavení	Podmínka
1. Horní a dolní koncová poloha volně nastavitelná	-
2. Horní a dolní koncová poloha automaticky nastavitelná	Aretační závěsy, pevná dolní dorazová plocha, pevná horní zarážka
3. Volně nastavitelný <b>horní</b> doraz, dolní koncová poloha automaticky nastavitelná	Aretační závěsy, pevná dolní dorazová plocha
4. Volně nastavitelný <b>dolní</b> doraz, horní koncová poloha automaticky nastavitelná	Pevná horní zarážka



**Upozornění**

Je nutné nastavit obě koncové polohy pro jejich uložení do paměti.

**1. Způsob nastavení koncových dorazů**

Horní a dolní koncová poloha **volně** nastavitelná

1. Stiskněte a držte tlačítko **Nahoru / zasunout**. Jedte s nábaem cca 10 cm před požadovanou horní koncovou polohu. (Pohon se pomalu rozjede s krátkým ZASTAVENÍM a pak zrychlí.)

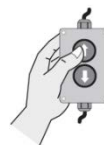

2. Znovu stiskněte a držte tlačítko **Nahoru / zasunout**. Najedte do požadované horní koncové polohy. Pusťte tlačítko. Korekce je možná krátkými stisky oběma směry.

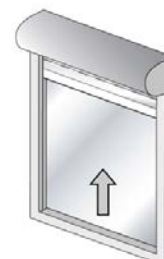

3. Stiskněte a držte tak dlouho stisknuté tlačítko **DOLŮ / vysunout**, dokud se pohon automaticky nezastaví.  
**Horní koncová poloha je nastavena.**



4. Stiskněte znovu tlačítko **DOLŮ / vysunout**. (Pohon se pomalu rozjede s krátkým ZASTAVENÍM a pak zrychlí.) Najedte do požadované dolní koncové polohy. Pusťte tlačítko. Korekce je možná krátkými stisky oběma směry.

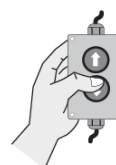

5. Stiskněte a držte tak dlouho stisknuté tlačítko **Nahoru / zasunout**, dokud se pohon automaticky nezastaví.  
**Dolní koncová poloha je nastavena.**

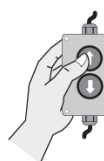

**2. Způsob nastavení koncových dorazů**

Horní a dolní koncová poloha **automaticky** nastavitelná

1. Najedťte se závěsem do středové polohy.

Stiskněte a držte tlačítko **NAHORU / zasunout**, tak dlouho, než se závěs zarazí o zářádku a pohon sám vypne.

*(Pohon se pomalu rozjede s krátkým ZASTAVENÍM a pak zrychlí.)*

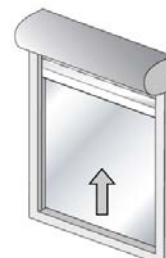
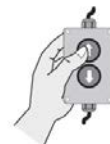

2. Stiskněte a držte tak dlouho stisknuté tlačítko **DOLŮ / vysunout**, dokud se pohon automaticky nezastaví.

**Horní koncová poloha je nastavena.**



**OPTIMÁLNĚ** aktivujte funkci odlehčení na horním dorazu – viz tento návod strana 8.

3. Znovu stiskněte a držte tlačítko **DOLŮ / vysunout**, tak dlouho, než závěs zarazí aretační závěsy a pohon sám vypne.

*(Pohon se pomalu rozjede s krátkým ZASTAVENÍM a pak zrychlí.)*



4. Stiskněte a držte tak dlouho stisknuté tlačítko **NAHORU / zasunout**, dokud se pohon automaticky nezastaví.

**Dolní koncová poloha je nastavena.**

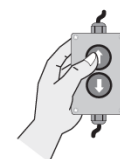

**OPTIMÁLNĚ** aktivujte funkci odlehčení na dolním dorazu – viz tento návod strana 8.

### 3. Způsob nastavení koncových dorazů

Volně nastavitelný horní doraz, dolní koncová poloha automaticky nastavitelná

1. Stiskněte a držte tlačítko **Nahoru / zasunout**. Jedťe s nábaem cca 10 cm před požadovanou horní koncovou polohu. (Pohon se pomalu rozjede s krátkým ZASTAVENÍM a pak zrychlí.)

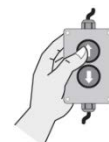

2. Znovu stiskněte a držte tlačítko **Nahoru / zasunout**. Najedťe do požadované horní koncové polohy. Pusťte tlačítko. Korekce je možná krátkými stisky oběma směry.

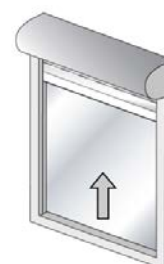
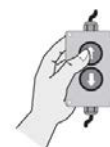

3. Stiskněte a držte tak dlouho stisknuté tlačítko **DOLŮ / vysunout**, dokud se pohon automaticky nezastaví.

**Horní koncová poloha je nastavena.**



4. Znovu stiskněte a držte tlačítko **DOLŮ / vysunout**, tak dlouho, než závěs zarazí aretační závěsy a pohon sám vypne.

*(Pohon se pomalu rozjede s krátkým ZASTAVENÍM a pak zrychlí.)*

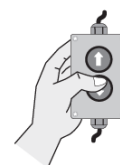

5. Stiskněte a držte tak dlouho stisknuté tlačítko **NAHORU / zasunout**, dokud se pohon automaticky nezastaví.

**Dolní koncová poloha je nastavena.**

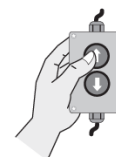

**OPTIMÁLNĚ** aktivujte funkci odlehčení na dolním dorazu – viz tento návod strana 8.

**4. Způsob nastavení koncových dorazů**

Volně nastavitelný dolní doraz, horní koncová poloha automaticky nastavitelná

1. Najedťte se závěsem do středové polohy.

Stiskněte a držte tlačítko **NAHORU / zasunout**, tak dlouho, než se závěs zarazí o záračku a pohon sám vypne.

*(Pohon se pomalu rozjede s krátkým ZASTAVENÍM a pak zrychlí.)*

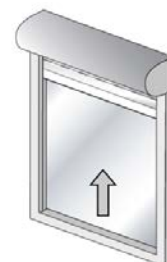
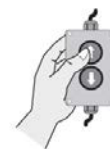

2. Stiskněte a držte tak dlouho stisknuté tlačítko **DOLŮ / vysunout**, dokud se pohon automaticky nezastaví.

**Horní koncová poloha je nastavena.**

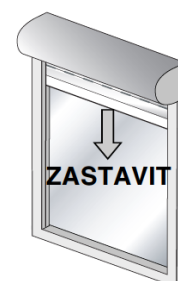

**OPTIMÁLNĚ** aktivujte funkci odlehčení na horním dorazu – viz tento návod strana 8.

3. Stiskněte znovu tlačítko **DOLŮ / vysunout**. (Pohon se pomalu rozjede s krátkým ZASTAVENÍM a pak zrychlí.)

Najedťte do požadované dolní koncové polohy. Pusťte tlačítko.

Korekce je možná krátkými stisky oběma směry.



6. Stiskněte a držte tak dlouho stisknuté tlačítko **Nahoru / zasunout**, dokud se pohon automaticky nezastaví.

**Dolní koncová poloha je nastavena.**

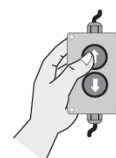



	<b>Změna nastavení koncových poloh</b>
	Přepsání původního nastavení

1. Najedte s nábaelem do středové polohy

2. Přerušete napájení na 3 – 5 sec.

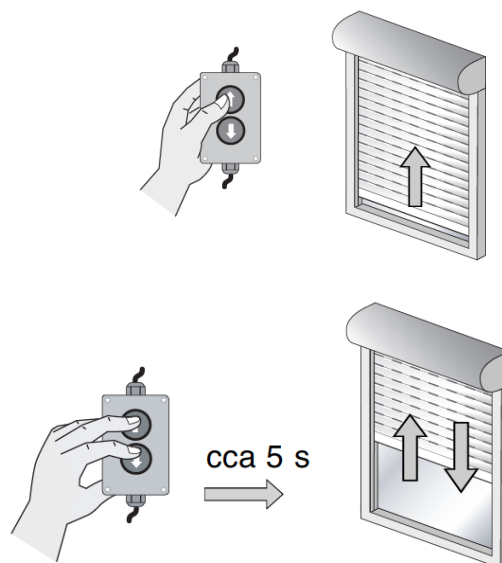
3. Stiskněte současně obě tlačítka na montážním kabelu.  
(Pohon po 5 sec. krátce vyjede a sjede.)  
Tím je ukončeno vynulování koncových poloh.  
Nyní můžete koncové polohy nově nastavit.



	Aktivace odlehčení na horním, nebo spodním dorazu je jen jinou variantou nastavení automatické polohy.
---	--

	<b>Nastavení odlehčení na horním dorazu</b>
	Závěs najede do horního dorazu a krátce se vrátí nazpět.

Při způsobu nastavení 2.1 a 4.1 postupujte následovně. Při njetí závěsu na horní zarážku a vypnutí pohonu, držte tlačítko **NAHORU / zasunout** stále stisknuté a současně stiskněte tlačítko pro směr **DOLŮ / vysunout**, dokud se závěs nezastaví. Pak obě tlačítka pusťte.

**Nastavení odlehčení na horním dorazu je aktivováno.**  
*Pokračujte dalšími kroky k nastavení spodního dorazu.*

	<b>Nastavení odlehčení na dolním dorazu</b>
	Závěs najede do dolního dorazu a krátce se vrátí nazpět.

Při způsobu nastavení 2.4 a 3.4 postupujte následovně. Při zastavení závěsu aretačními závěsy a vypnutí pohonu, držte tlačítko **DOLŮ / vysunout** stále stisknuté a současně stiskněte tlačítko pro směr **NAHORU / zasunout**, dokud se závěs nezastaví. Pak obě tlačítka pusťte.

**Nastavení odlehčení na dolním dorazu je aktivováno.**



	<b>Hledání chyb</b>
	Dříve než zvednete telefon

Závada	Možné příčiny	Odstranění
Pohon se zastaví během popojíždění	<ul style="list-style-type: none"> <li>- Koncové polohy nejsou nastaveny</li> <li>- Pohon se nachází v režimu nastavení</li> </ul>	Nastavte koncové polohy
Pohon zůstává po krátké jízdě stát	<ul style="list-style-type: none"> <li>- Koncová poloha byla uložena</li> <li>- Roleta s těžkým chodem (např. drhne)</li> </ul>	Nastavit druhou koncovou polohu Zkontrolovat chod rolety
Pohon jede jen jedním směrem	Chyba zapojení	Zkontrolujte zapojení
Pohon nereaguje	<ul style="list-style-type: none"> <li>- Není napětí v síti</li> <li>- Spuštěna tepelná ochrana</li> <li>- je špatně zasunuta zástrčka kabelu</li> </ul>	Zkontrolujte přívod Nechte pohon vychladnout Znovu vyndejte a zandejte zástrčku přívodního kabelu
Pohon se nenaučí koncové polohy	<ul style="list-style-type: none"> <li>- Náhodné popojíždění</li> <li>- Jízdní dráha ke koncové poloze je příliš krátká</li> </ul>	Vynulovat koncové polohy a znovu nastavit. Pohon musí jet až ke krátkému zastavení.

<b>Výrobce</b>	<b>Dovozce</b>
elero GmbH Antriebstechnik <a href="http://www.elero.de">www.elero.de</a> <a href="mailto:info@elero.de">info@elero.de</a>	Profimotor s.r.o. <a href="http://www.profimotor.cz">www.profimotor.cz</a> <a href="mailto:info@profimotor.cz">info@profimotor.cz</a>